



**S M A R T**



La vitrine SMART est disponible en 3 modèles différents: 6 (3+3), 10 (5+5) ou 16 (8+8) bacs. La vitrine à été spécialement conçue pour accueillir des bacs de 4,5 litres. Toutefois, il est possible d'adapter la vitrine aux bacs standards de 5 litres. (4 pour le modèle 3+3, 7 pour le modèle 5+5 et 11 pour le modèle 8+8).

- Refroidissement à air
- Froid ventilé
- Commande électrique avec thermomètre et thermostat digitaux.
- Vitre chauffée
- Châssis en inox laqué
- Disponible en option avec décor « fruits » standard. (Fraise, framboise, citron ou kiwi)

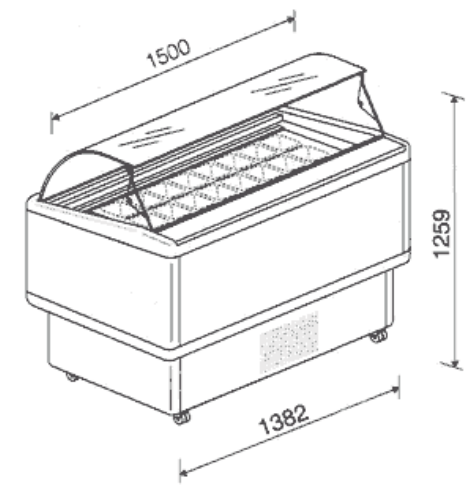
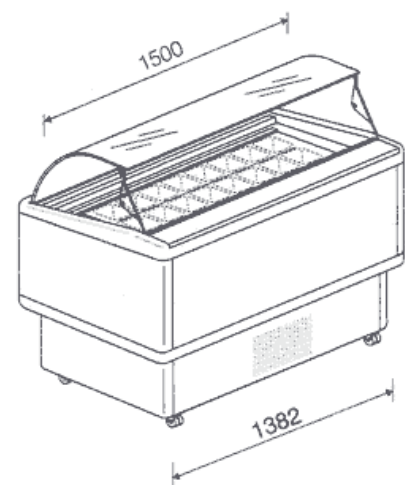
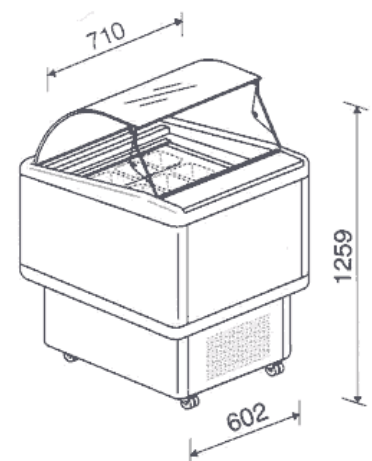
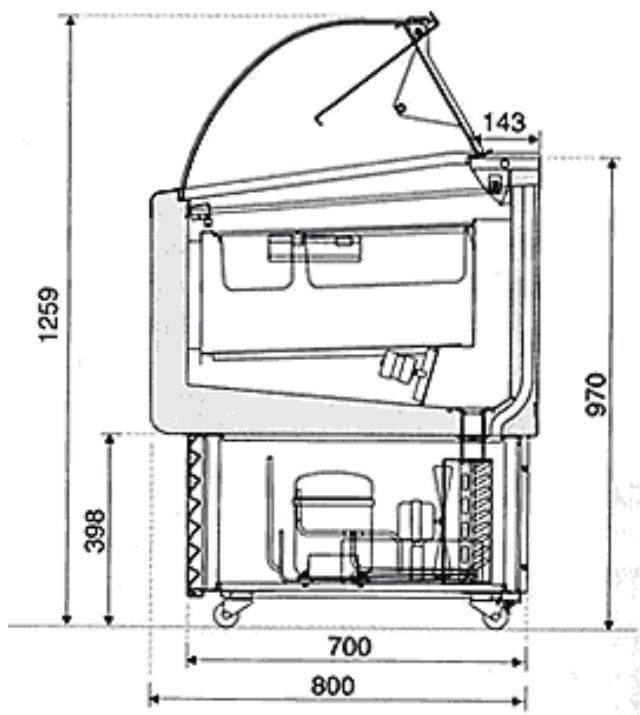

|                         | 6 BACS      | 10 BACS     | 16 BACS     |
|-------------------------|-------------|-------------|-------------|
| TEMPERATURE DE SERVICE  | -18°C/-20°C | -18°C/-20°C | -18°C/-20°C |
| RENDEMENT               | 535 W       | 690 W       | 890 W       |
| ALIMENTATION ELECTRIQUE | 220/1/50    | 220/1/50    | 220/1/50    |
| PUISSANCE TOTALE        | 650 W       | 850 W       | 1070 W      |
| POIDS NET               | 81 Kg       | 103 Kg      | 142 Kg      |
| LONGUEUR                | 602 mm      | 942 mm      | 1382 mm     |

